

Resin kit

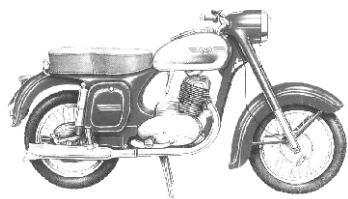

Milan Krnáč

Křížová 16

Děčín

JAWA 250 “Kývačka”

Měřítko 1/35

Historie

V roce 1954 uvedly společně jmenované podniky na domácí i zahraniční trhy zcela novou generaci strojů s dvoudobými vzduchem chlazenými motory zdvihových objemů 150, 250 a 350 ccm. Na vývoji těchto motocyklů se podíleli zaměstnanci národních podniků Závody 9. května (Jawa) a Česká zbrojovka Strakonice. Stopadesátka se vyráběla s motorem ČZ, pro dvěstěpadesátku a třístapadesátku byly použity jednoválec a dvouválec (248,5 a 344,5 ccm), které se tak osvědčily v předchozím typu Jawa "pérák". Stroje byly řešeny na základě nejmodernějších požadavků na jízdní komfort, snadnou ovladatelnost a spolehlivost.

I tentokrát věnovali konstruktéři velkou pozornost designu. Vkusně a účelně vyřešili zadní část motocyklu. Prakticky ji od skříně motoru až po hluboký blatník zakryli a po obou stranách umístili uzamykatelné schránky na uložení akumulátoru, předepsané vybavy a nářadí. Základ podvozku opět tvořil jednoduchý rám svařený z ocelových profilů čtyřhranného průřezu, novinkou však byla zadní kyvná vidlice, odpružená dvěma jednotkami s kapalinovým tlumením a zakrytá vnější vlnitou pružinou. Mezi motoristy si motocykly získaly název "kývačka". Přední teleskopická vidlice nové konstrukce měla kapalinové tlumení a oproti starším typům zvětšený zdvih pérování na 130 mm. Ochranné pryžové manžety na spodní části vidlice byly nahrazeny chromovanými trubkami. Nová byla rovněž šestnáctipalcová kola (dříve devatenáctipalcová). Na čtvrtý rychlostní stupeň dosahovala dvěstěpadesátka rychlost 110 km/hod, přičemž průměrná spotřeba paliva nepřesahovala 4l/100 km. Sériové motocykly Jawa-ČZ 250 se staly základem pro stavbu velice úspěšných soutěžních a závodních strojů. Motor dvěstěpadesátky disponoval v roce uvedení na trh největším výkonem 8,8 kW při 4750 ot./min.

Resinové díly

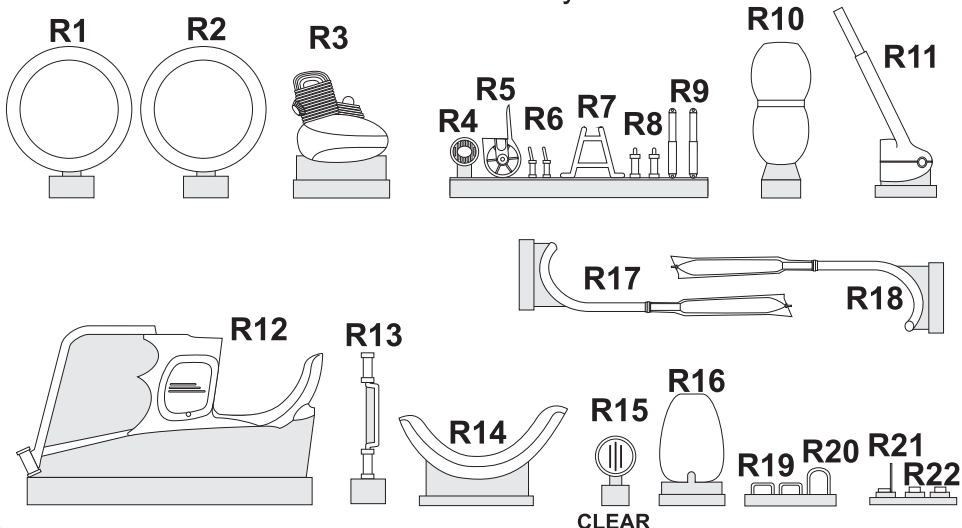

Kovové díly-Metal Parts

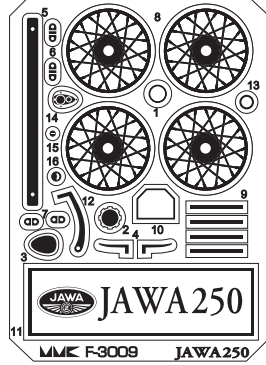

Kovové díly-Metal Parts

M1

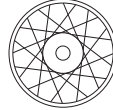

M2



Rubber



Obtisky-Decals

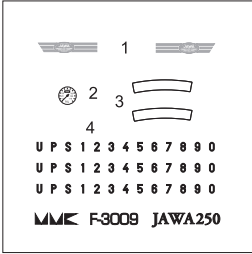

Stavební postup

1

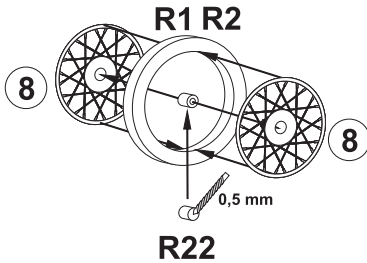

2

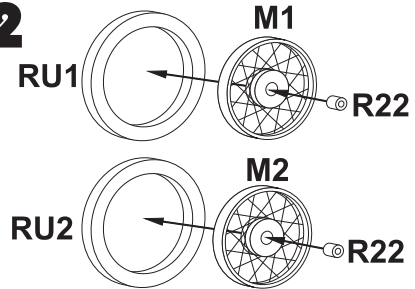

3

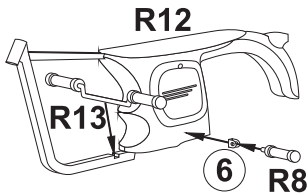

4

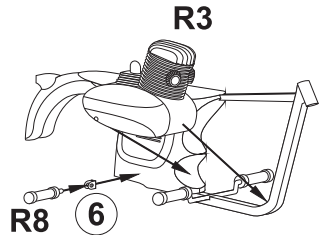

5

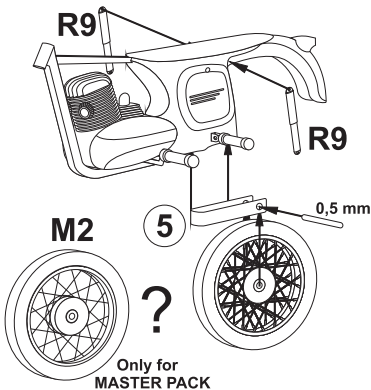

6

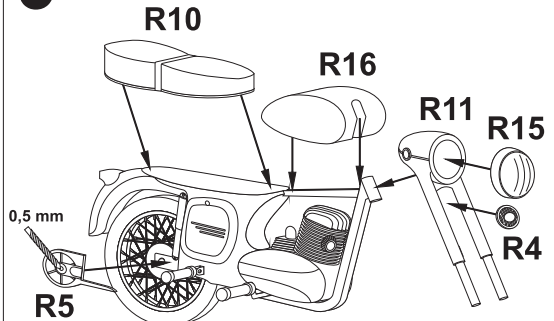

Stavební postup

7

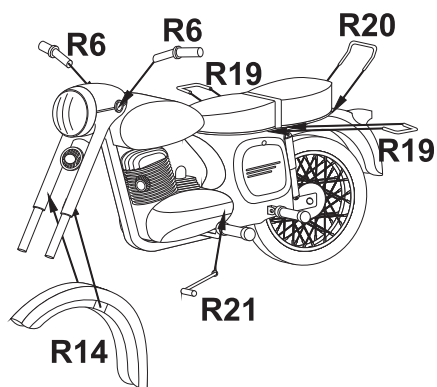

8

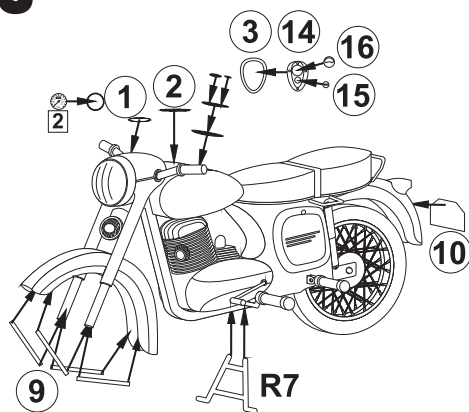

9

Only for
MASTER PACK

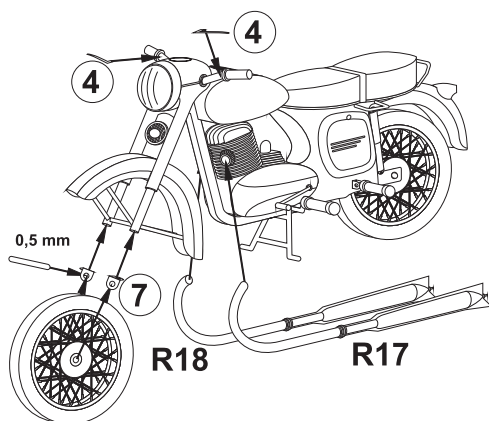

10

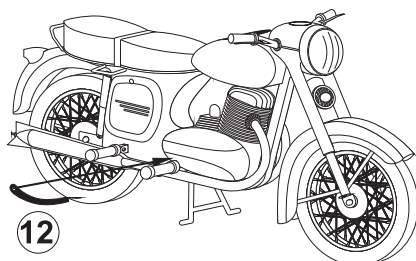

Barvy

JAWA 250, civilní provedení

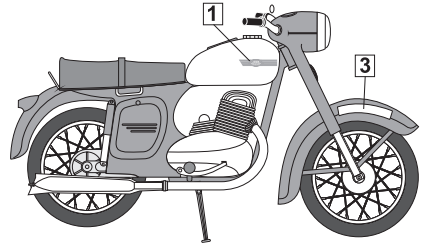
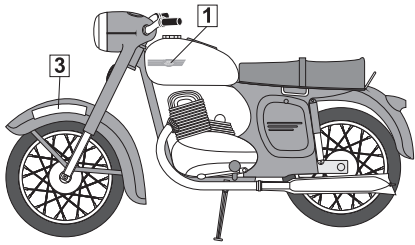

Červená Red Chromová Chrome Barva pneumatik Tyre Hliník Aluminium Kůže Leather Černá Black

JAWA 250, ČSLA

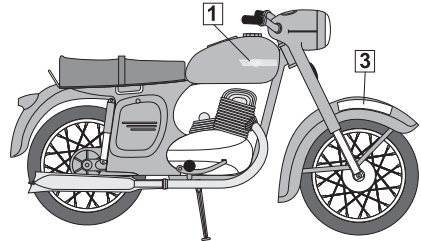
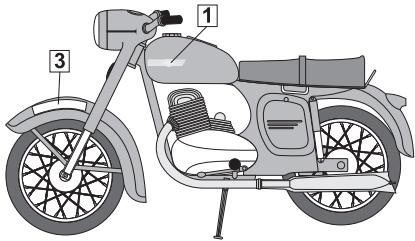

Khaki 5450 Khaki 5450 Chromová Chrome Barva pneumatik Tyre Hliník Aluminium Kůže Leather Černá Black